



Fitting Instructions

TOWBAR R24A
For LAND ROVER DISCOVERY (1989 -)
RANGE ROVER (1970-94)
RANGE ROVER CLASSIC (1994-97)

MATERIALS

A	1	Towbar Drop Plate with European facing to 94/20/EC – A50-1
B	1	Coupling Packer
C	2	Side Arms (1 off each hand)
D	2	M12 x 100mm Bolts and Lock Washers
D1	1	Spreader Plate
E	2	M10 x 110mm Bolts, Nuts, Lock Washers and Flat Washers (30mm O.D.)
F	2	M12 x 35mm Bolts, Nuts, Lock Washers
CB	2	M16 x 65mm Coupling Bolts, Nuts, Lock Washers
Z	1	ZEP35 Electrical Plate (not shown)

FITTING

1. Loosely attach Towbar Drop Plate (A) to the mounting points on the transverse rear box section with Bolts (D), using Spreader Plate (D1).
2. Remove the towing eyes and loosely attach Side Arms (C) to mounting points on chassis with Bolts (E) and to the Drop Plate (A) with Bolts (F).
3. Finally, **Tighten all Bolts.**

NOTES:

Two holes are provided in the forward end of items (C). For normal fitting use forwardmost hole. When fitting to a Discovery with a drop down step, use the rearmost hole.

A 10mm thick Packing Piece (B) is provided for use to ensure adequate clearance between the towball and the towbar.

Note: This towbar must be used with either a Witter Towball (part number Z1X or Z1E) or Class A50-1 or A50-X towball dimensionally conforming to A50-1 with a 'D' and 'S' value greater than or equal to that of the towbar.

Please refer to the vehicle specification for the trailer weight and nose limits, which **must be observed.**

Recommended torque settings: M8 - 27Nm, M10 - 53 Nm, M12 - 95 Nm, M14 - 150 Nm, M16 - 214 Nm

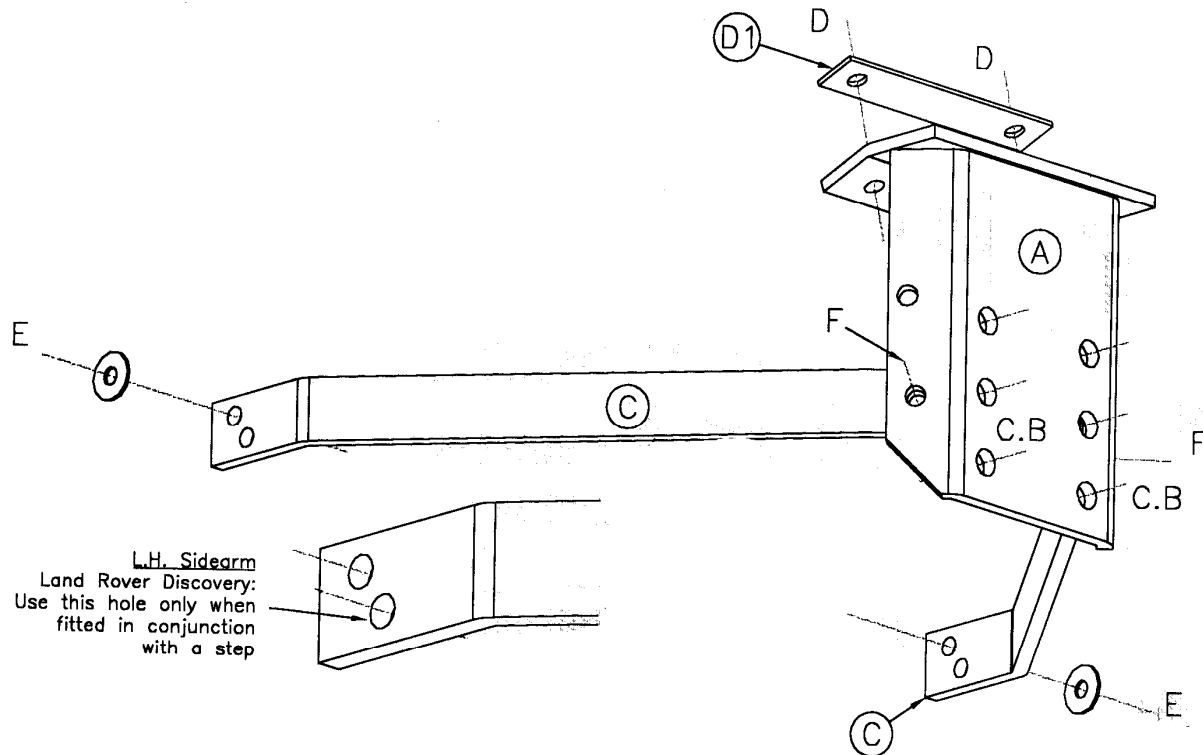



Notice de montage

ATTELAGE R24A
Pour LAND ROVER Discovery 1989
RANGE ROVER (1970-94)
RANGE ROVER CLASSIC (1994-97)

MATERIEL

A	1	Plaque tombante d'attelage conforme à la norme européenne 94/20/EC - A50-1
B	1	Entretoise 10 mm
C	2	Bras latéraux (1 de chaque côté)
D	2	Boulons M12 x 100mm et rondelles frein
D1	1	Entretoise
E	2	Boulons M10 x 110mm, écrous, rondelles frein et rondelles plates (Ø 30mm)
F	2	Boulons M12 x 35mm, écrous et rondelles frein
CB	2	Boulons d'accouplement M16 x 65mm, écrous, rondelles frein

MONTAGE

1. Attacher sans fixer la plaque tombante d'attelage (A) aux points de montage sur la section de boîtier arrière transversal avec les boulons (D), en utilisant l'entretoise (D1).
2. enlever les anneaux de remorquage est attaché sans serrer les bras latéraux (C) aux points de montage sur le châssis avec les boulons (E) et la plaque tombante (A) avec les boulons (F).
3. Pour finir, **serrer tous les boulons**.

REMARQUES :

Deux trous sont à disposition sur l'extrémité avant des éléments (C). Pour une fixation normale, utiliser le trou le plus avancé. Lors de l'installation sur un Discovery avec une marche descendante, utiliser le trou le plus reculé.
Une pièce de raccord de 10 mm d'épaisseur (B) est fournie pour s'assurer d'un jeu approprié entre la boule de remorquage et l'attelage.

Remarque : Cet attelage doit être utilisé avec une boule de remorquage Witter (référence produit Z1X ou Z1E) ou une boule de remorquage Classe A50-1 ou A50-X se conformant dimensionnellement à A50-1 avec une valeur 'D' et 'S' supérieure ou égale à celle de l'attelage.

Veillez vous reporter aux données techniques du véhicule pour les limites de masse et de poids tractable admis sur la boule, **lesquelles sont à observer**.

Couples de serrage recommandés : M8 - 27Nm, M10 - 53 Nm, M12 - 95 Nm, M14 - 150 Nm, M16 - 214 Nm

