



Fitting Instructions

TOWBAR
For Mercedes E Class Estate (W212)
2010-

MR49U for
MR49/ MR49Q
MR49QF

MATERIALS

- A 1 Main Crossbar
- B 4 M10 x 40 x 1.5 Bolts, Lock Washer and 4 Flat Washers (25mm OD)
- D 2 Side Arm Assembly
- F 8 M10 x 40 x 1.5 Bolts, 16 Flat Washers (25mm OD) and Nyloc Nuts.
- G 2 Witter cage Nut Retainers and M12 x 1.75mm Square Nuts.
- H 2 M12 x 45 x 1.75 Bolts, Lock Washer and Flat Washers (30mm OD)
- ZE 1 Electrical Plate (SEP M)

For use with either

MR49 Flange neck option – ZF3022. Note: This towbar must be used with either a Witter Towball (part number Z11) or Class A50-1 or A50-X towball, which dimensionally conforms to A50-1 with a 'D' and 'S' value greater than or equal to that of the towbar.

MR49Q Detachable neck option – ZQ3022. Please refer to ZQ fitting instructions for installation

MR49QF Detachable neck option – ZQF3022. Please refer to ZQ fitting instructions for installation.

FITTING

1. Remove the boot mat and the storage bin from the boot. To remove bumper, undo 2 nuts from inside the rear panel. **(These have a long thread so a specialist tool is required.)** Within arch remove 1 screw and two plastic clips for wheel arch lining and 1 Tip screw. From underside remove 2 bolts and 4 screws. To pull bumper rearward clips must be eased off/levered downwards between lights and bumpers. Pull rearward disconnecting parking sensor plugs.
2. Remove inner crash beam, and remove the mounting point plugs from inside the boot chassis rails.
3. Before inserting side arms (D) into chassis rail. Temporarily fit main crossbar (A). Using as template cut a slot into the two back panel seals for side arms.
4. **Remove crossbar** and insert sides arms (D) aligning with mounting points from boot. Use bolts B but leave arrangement loose.
5. Before fitting Main cross bar (A), insert captive fasteners (G) into both ends of the cross tube as per **Fastener diagrams**.
6. Slide Main cross bar (A) over side arms (D) and fasten to back panel using bolts (F). Align side arm slots to main cross bar using Bolt H though captive (G.) **Tighten all fasteners to their recommended Torque.**
7. **To prevent water ingress** seal around the side arm where it passes through the ends of main cross bar with good quality sealant
8. Attached preferred neck to the lower set of hole for self levelling or alternatively the higher setting for non self levelling. Fit electrical bracket (ZE) and fully tighten to recommended torque.

Recommended torque settings: Grade 8.8 bolts: M10 - 52 Nm, M12 - 80 Nm, M16 - 200 Nm **Grade 10.9:** M12 – 120Nm.

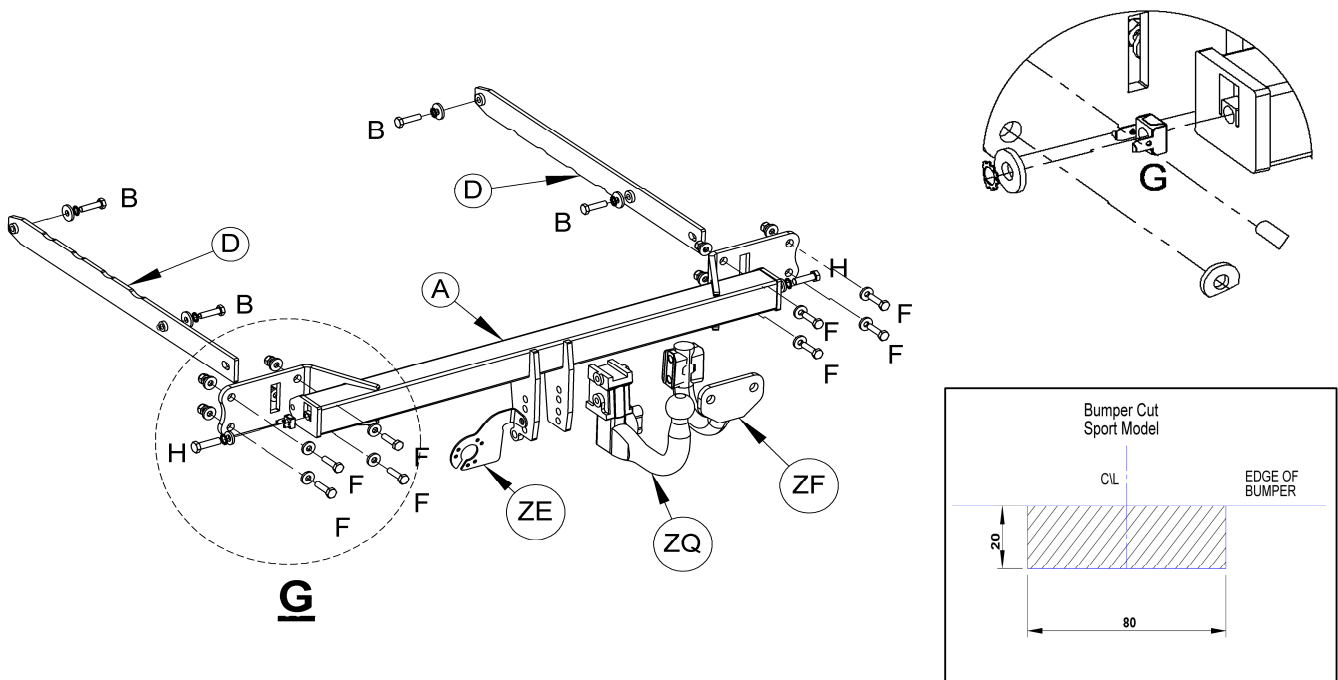

W0001MR49U-FIT\$010910140000



Special cage nut installation guide

Caution: The special cage nut retainers are designed to fail if over torqued, protecting threaded nut from damage.

DO NOT OVER TORQUE –M12 BOLTS = 80Nm, M10 BOLTS = 52Nm.

Inserting Caged Nut into open hole (e.g. sidearm)

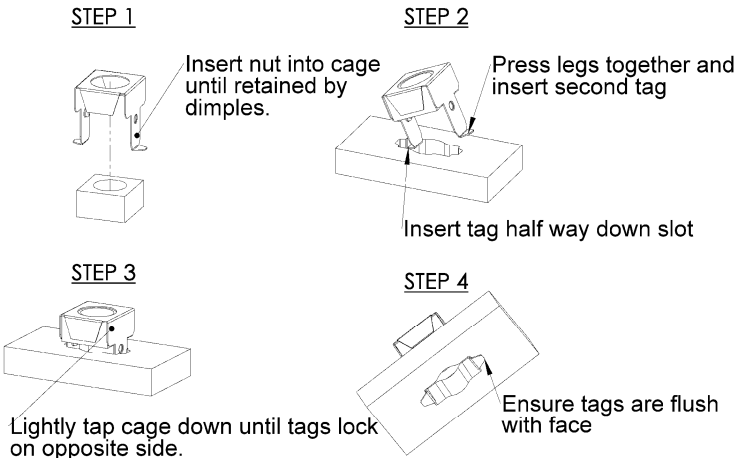

Inserting Caged Nut into closed hole (e.g. end of cross tube)

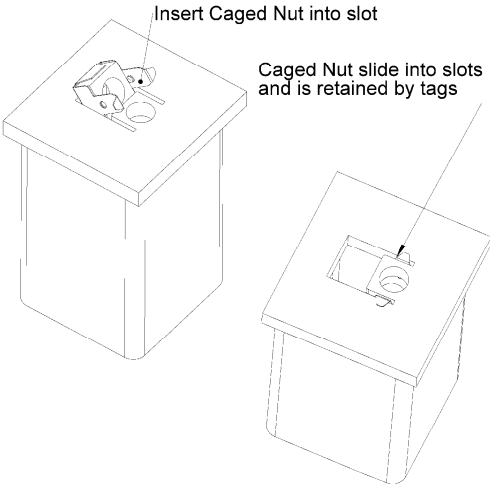



Notice de Montage

Atelage **MR49U**
pour **MR49 & MR49Q**
2010-

Désignation

- A 1 Traverse principale
- B 4 Boulons M10 x 40 x 1.5, rondelles frein et rondelles plates (Ø25mm)
- D 2 Bras latéraux
- F 8 Boulons M10 x 40 x 1.5, rondelles plates (Ø25mm) et écrous Nyloc.
- G 2 Ecrous carré M12 x 1.75mm et cages de retenue.
- H 2 Boulons M12 x 45 x 1.75, rondelles frein et rondelles plates (Ø 30mm)
- ZE 1 Plaque électrique (SEP M)

Pour utiliser avec

MR49 Option boule standard – ZF3022. Remarque : Cet attelage doit être utilisé avec une boule de remorquage Witter (référence produit Z11) ou une boule de remorquage Classe A50-1 ou A50-X se conformant dimensionnellement à A50-1 avec une valeur 'D' et 'S' supérieure ou égale à celle de l'attelage.

MR49Q Option rotule démontable sans outil (RDSO) – ZQ3022. Référez vous à la notice de montage ZQ pour l'installation.

Montage

1. Enlever le tapis du coffre et les compartiments de rangement. Pour démonter le pare-chocs, enlever 2 écrous situés à l'intérieur du panneau arrière, 1 vis et 2 agrafes en plastique dans le pare boue et 1 vis verticale. Depuis le dessous du véhicule enlever 2 boulons et 4 vis. Pour tirer le pare-chocs vers l'arrière il est nécessaire de pousser avec précaution sur les languettes de maintien situés sous les feux. Tirer le pare-chocs vers l'arrière et débrancher les radars de recul.
2. Démontez la traverse de pare-chocs, et enlever les obturateurs des points de fixations dans les longerons depuis l'intérieur du coffre.
3. Avant d'insérer les bras latéraux (D) dans les longerons, monter temporairement la traverse principale (A), et en l'utilisant comme un gabarit couper les obturateurs des extrémités des longerons pour permettre le passage des bras latéraux.
4. **Enlever la traverse principale** et insérer les bras latéraux (D) en les alignant avec les points de fixation des longerons dans le coffre. Sans serrer, fixer les à l'aide de la visserie (B).
5. Avant de monter la traverse principale (A), insérer les écrous prisonniers (G) dans chaque extrémité de la traverse principale **comme indiqué sur le diagramme des écrous prisonnier.**
6. Glisser la traverse principale (A) au dessus des bras latéraux (D) et fixer la au panneau arrière en utilisant la visserie (F). Aligner les bras latéraux avec la traverse principale en utilisant la visserie (H) pour les écrous prisonnier (G.) **Serrer toute la visserie au couple de serrage recommandé.**
7. **Pour éviter toute pénétration d'eau** étanchéfier les extrémités des bras latéraux à l'aide d'un mastic adéquate.
8. Attacher la ferrure choisie aux points de fixation les plus bas pour les véhicules équipés de suspension hydraulique ou alternativement aux points de fixation supérieurs pour les véhicules **qui ne sont pas** équipés de suspension hydraulique. Monter la plaque électrique (ZE) et **serrer au couple de serrage recommandé.**

Couple de serrage recommandé: Boulons **grade 8.8:** M10 - 52 Nm, M12 - 80 Nm, M16 - 200 Nm **Grade 10.9:** M12 - 120Nm.

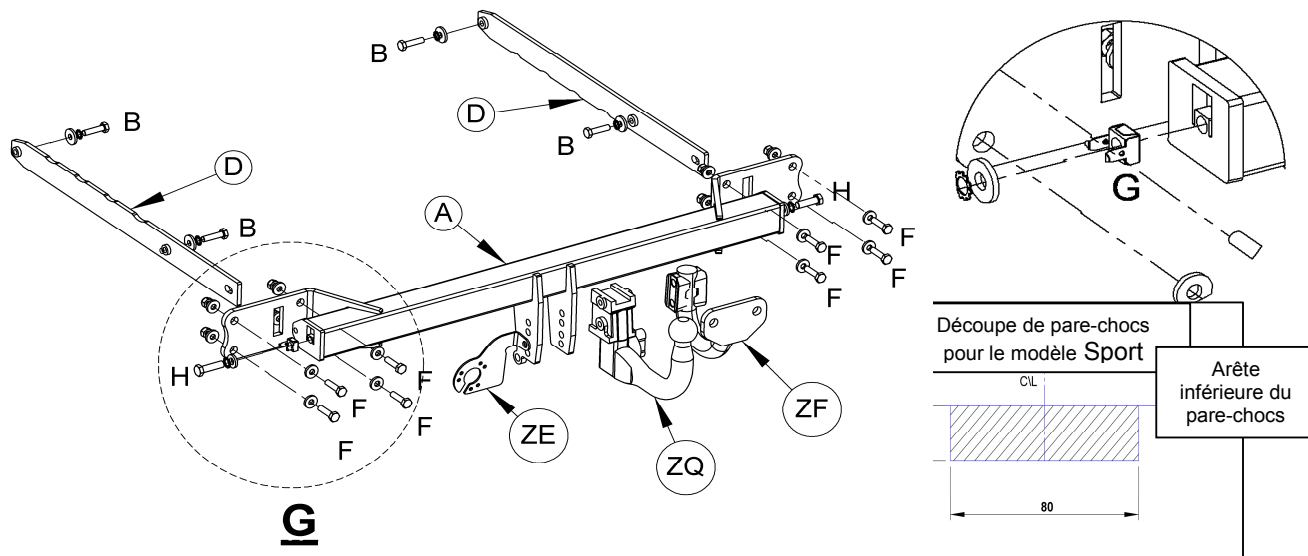



Guide d'installation pour les écrous prisonnier

ATTENTION : Ces écrous prisonniers spéciaux sont conçus pour céder si le couple de serrage est dépassé, pour protéger le filetage de l'écrou de tout dommage.

NE PAS DEPASSER LE COUPLE DE SERRAGE-M12 : 80Nm, M10 : 52Nm

Insertion d'un écrou prisonnier dans son logement (ex. bras latéraux)

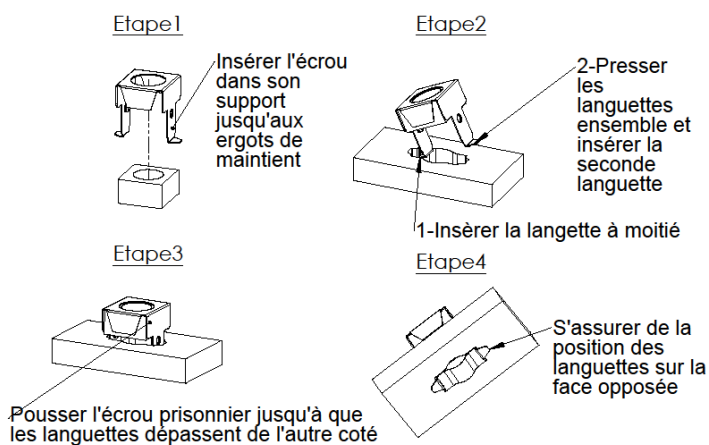

Insertion d'un écrou prisonnier dans un logement d'extrémité (ex. extrémité de la traverse principale)

