



Fitting Instructions

TOWBAR
For IVECO DAILY VAN & CHASSIS CAB IV07
Models 30-50 (Not vehicles with short o/hang)
2014-

MATERIALS

A	1	Cross Bar
D	2	Sidearms
E	2	Sidearm Washer Plate (Twin Wheel Van only)
F	2	End Profile Washer Plate (Twin Wheel Van only)
X	8	M12 x 45 x 1.75 Pitch Bolts, Washers (4 x 30 o.d. & 4 x square) & Nyloc Nuts (Grade 10.9)
Y	6	M14 x 45 x 2.0 Pitch Bolts & Nyloc Nuts
CB	2	M16 x 55mm Coupling Bolts, Nuts & Lock Washers
ZE	1	Electric Plate

FITTING

1. If a spare wheel is present, removing the hook bracket on the chassis cab may be required. Lower the spare wheel until the Sidearms (D) are fully tightened into position.
2. Loosening the step and adjusting it's height may be required on some vans to ease fitment.
3. **On vehicles which have a stiffener between the chassis:** Remove the stiffener (M10 fixings) and drill the two rearmost holes on each side to accommodate the M12 fixings (X) that are used to attach the Sidearms (D) to the chassis. Re-fit the stiffener along with the Sidearms (D) using fixings (X) and the M10 fixings from the forward-most holes.
4. **Note: Washer plates (E) & (F) are only required on twin rear wheel vans** and are fitted as shown below.
5. Loosely attach Sidearms (D) to vehicle chassis using fixings (X), using the square washers in the two regions where multiple holes are present.
6. Loosely attach Crossbar (A) to Sidearms (D) using Bolts (Y) in the correct position for the vehicle (see diagrams below).
Note: Crossbar may be rotated by 180 degrees to alter coupling height by 45mm.
7. Check the alignment of the Crossbar (A) before fully tightening all bolts.
8. Re-position the spare wheel (if present) using the large hole in the Sidearm (D) for the hook.
9. Fully tighten all fixings to the correct torque setting.

Note: This towbar must be used a Class A50-1 or A50-X/S towball dimensionally conforming to A50-1 with a 'D' and 'S' value greater than or equal to the calculated vehicle/trailer 'D'. May also be used with Adjustable Coupling Z52B.

Please refer to the vehicle specification for the trailer weight and nose limits, which **must be observed**.

Recommended torque settings: M14 - 150 Nm, M16 - 214 Nm (Grade 8.8)... M12 - 130 Nm (Grade 10.9)

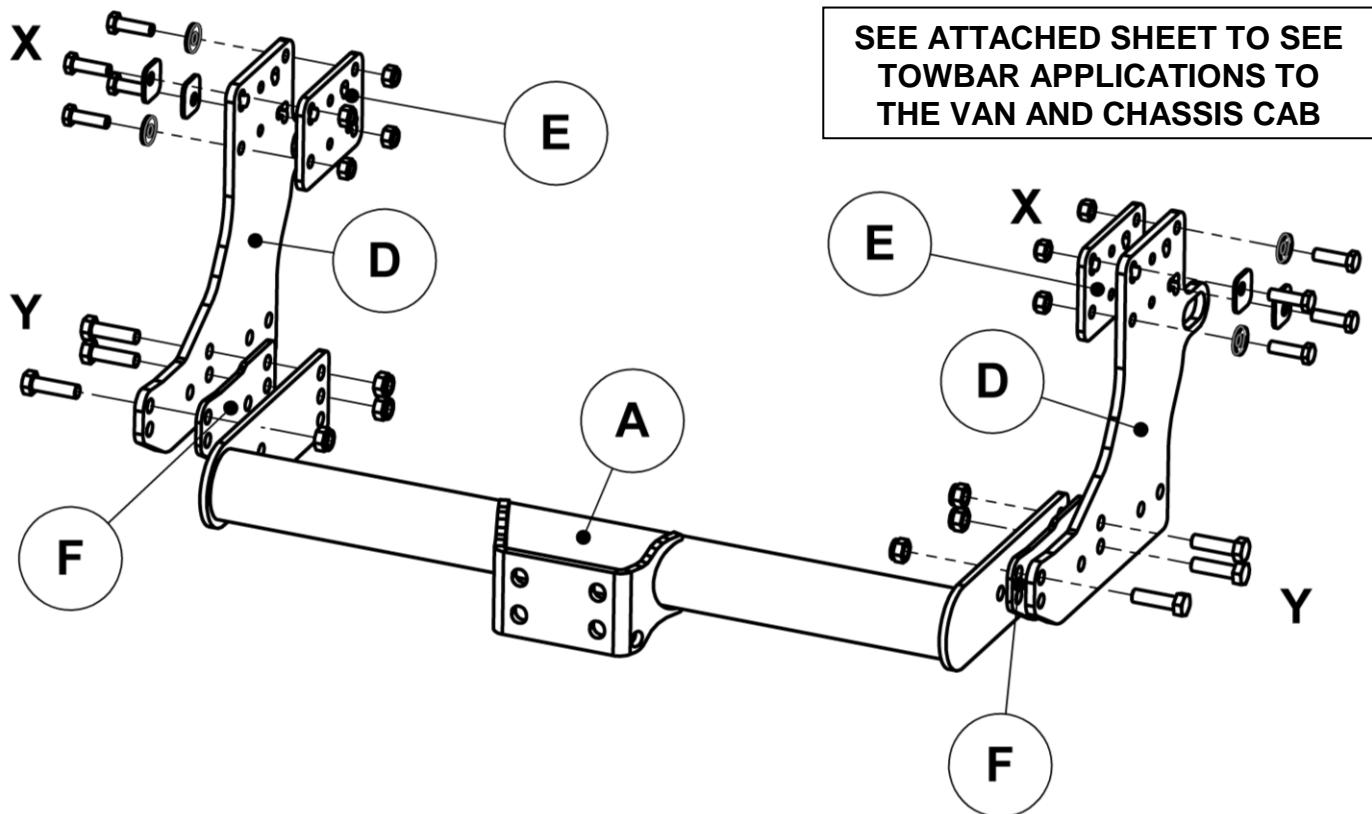

W0001IV07-FIT\$011411180000

Les Châssis cabine n'utilisent que 3 boulons de chaque cotée pour fixer la traverse principale

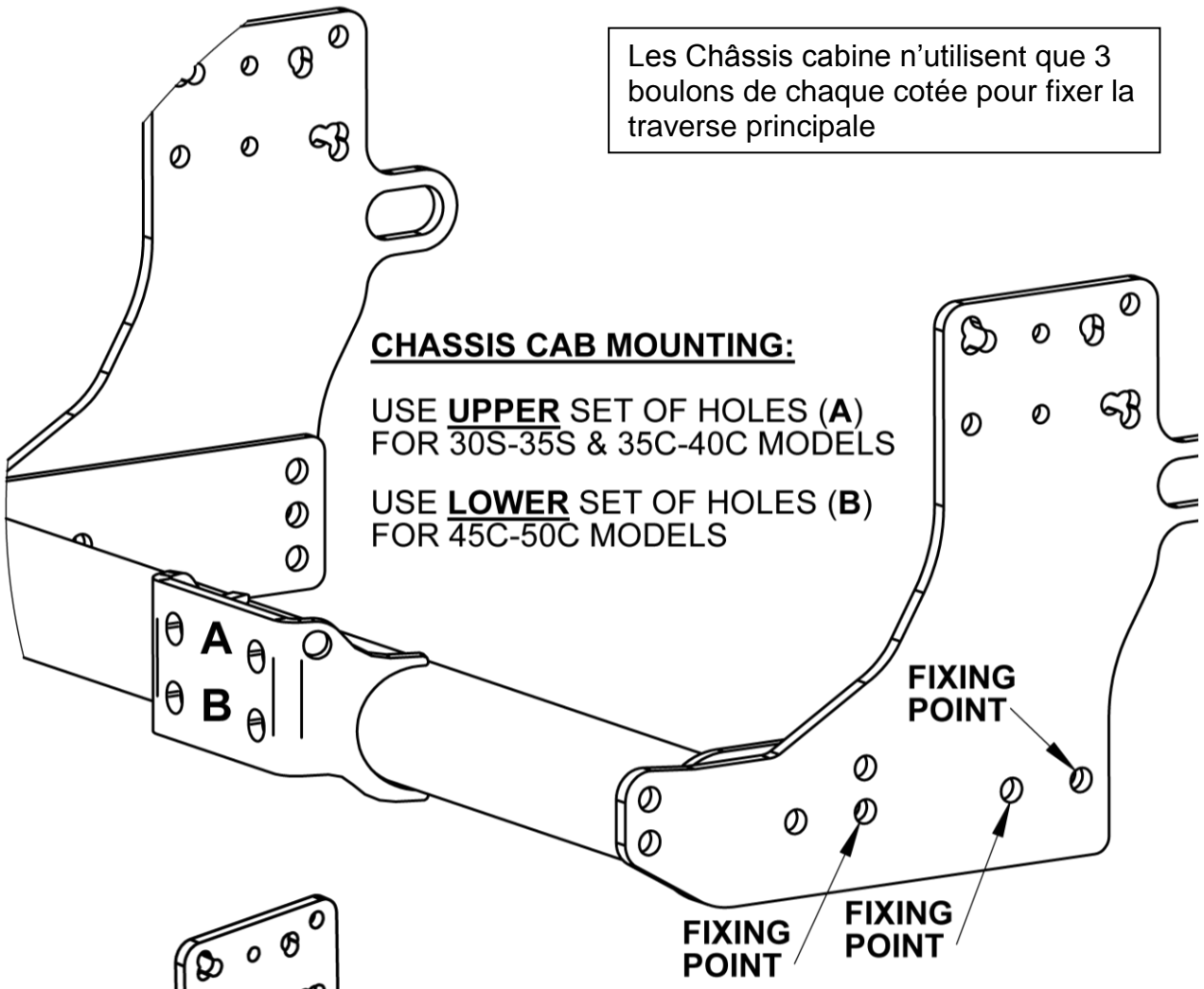

CHASSIS CAB MOUNTING:

USE **UPPER** SET OF HOLES (A)
FOR 30S-35S & 35C-40C MODELS

USE **LOWER** SET OF HOLES (B)
FOR 45C-50C MODELS

Les fourgon 'utilisent 3 boulons de chaque cotée pour fixer la traverse principale

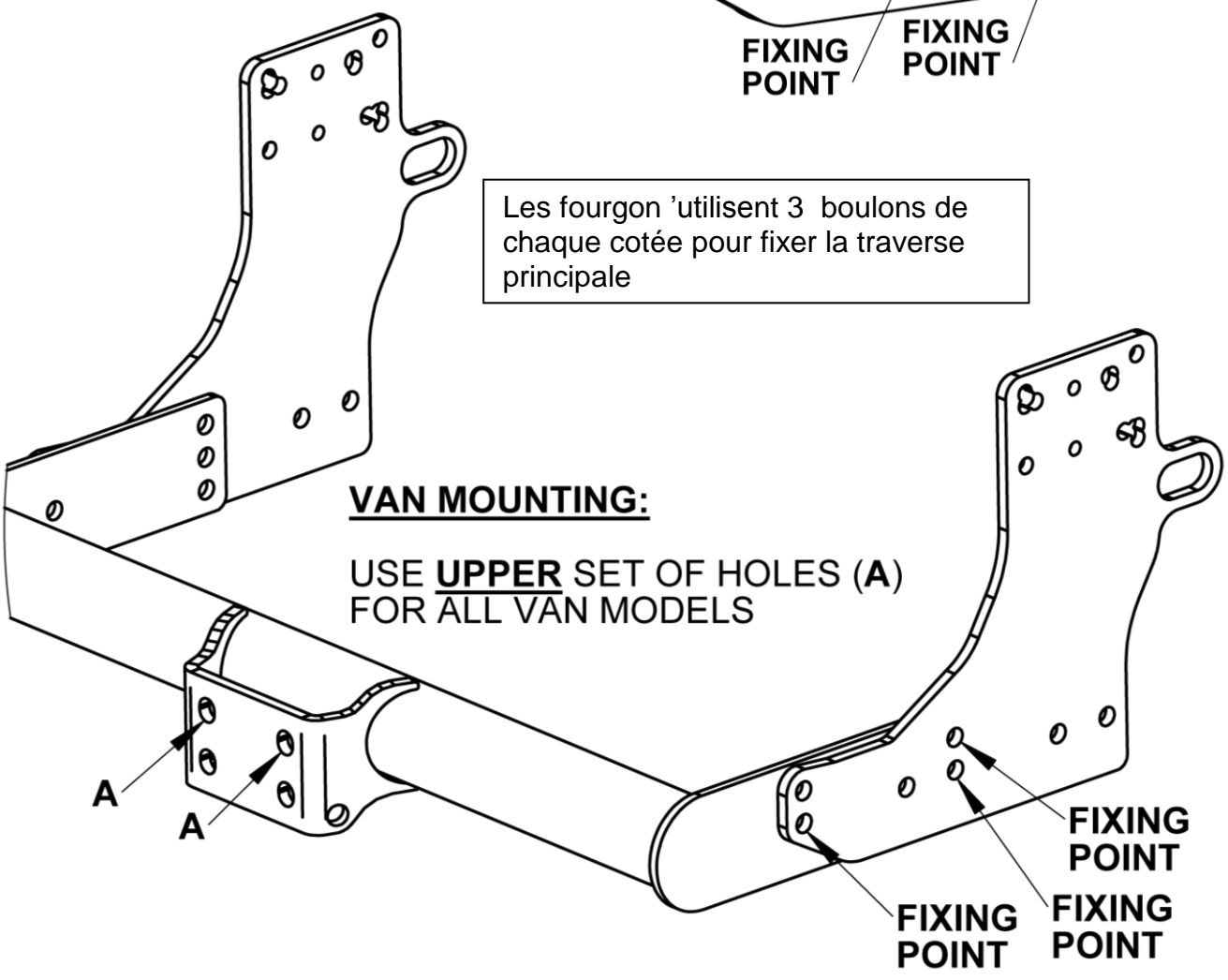

VAN MOUNTING:

USE **UPPER** SET OF HOLES (A)
FOR ALL VAN MODELS



Notice de Montage

Attelage
Pour IVECO DAILY FOURGON &
CHASSIS CAB **IV07**
Modèles 30-50 (Sauf court)
2014-

Désignation

A	1	Traverse principale
D	2	Bras latéraux
E	2	Entretoise supérieur (pour véhicule à roue jumelée uniquement)
F	2	Entretoise inférieur (pour véhicule à roue jumelée uniquement)
X	8	Boulons M12 x 45 x 1.75, 4 rondelles Ø30, 4 rondelles carrées & 8 écrous Nylocs (Classe 10.9)
Y	6	Boulons M14 x 45 x 2.0 & écrous Nylocs
CB	2	Boulons d'accouplement M16 x 55mm, écrous et rondelles freins
ZE	1	Plaque de support de prise

Installation

1. Si la roue de secours est présente, le démontage des crochets de fixation peut être nécessaire. Abaisser la roue de secours.
2. Desserrer le marchepied et ajuster sa hauteur peut être nécessaire sur certain modèle pour faciliter l'installation.
3. **Pour les véhicules équipés d'une traverse de renforts entre les longerons sur les points de fixation de l'attelage:** Enlever la visserie M10 arrière de la traverse et élargir les trous de fixation pour la visserie M12 (X) des bras latéraux (D).
4. **Remarque :** les entretoises (E & F) doivent être utilisés pour les véhicule a roue jumelé uniquement.
5. Sans serrer, attacher les bras latéraux (D) au véhicule à l'aide de la visserie (X), en utilisant les rondelles carrée sur les points de fixation à multiple perçages.
6. Sans serrer, positionner la traverse principale (A) aux bras latéraux (D) à l'aide de la visserie (Y) comme illustré ci-dessous. Remarque, la traverse principale peut être tournée à 180° de façon à réduire la hauteur de l'accouplement de 45mm.
7. Contrôler l'alignement de la traverse principale (A) et serrer toute la visserie au couple de serrage recommandé.
8. Repositionner la roue de secours et les crochets sur des grandes découpes des bras latéraux (D).
9. Fixer la plaque de support de prise (ZE) et l'accessoire choisi à l'aide de la visserie (CB).
10. Serrer toute la visserie restant au couple de serrage recommandé.

REMARQUE : Cet attelage doit être utilisé avec une boule de remorquage de Classe A50-X ou A50-X/S avec une Valeur « D » plus grande ou égale à celle de l'attelage. Peut être utilisé avec la rehausse ajustable Z52B.
Veuillez-vous reporter aux données techniques du véhicule pour les limites de masse et du poids tractable admis sur la boule, **lesquelles sont à observer.**

Couples de serrage recommandés : M12 - 95 Nm, M14 - 150 Nm, M16 - 214 Nm

