



# Fitting Instructions

TOWBAR **G78B**  
For **Vauxhall Vectra**  
**Saloon & Hatch 2002 –**  
**Fiat Croma Mid 2005 –**

## MATERIALS

|    |   |   |
|----|---|---|
| A  | 1 | Cross Bar with European facing to 94/20/EC A50-1                  |
| D  | 2 | Sidearms  |
| E  | 4 | Spreader Plates   |
| F  | 4 | Bushes (63mm long, 25mm O.D.)                                     |
| H  | 4 | M10 x 110mm Bolts, Nuts, Lock Washers, 8 Flat Washers (30mm O.D.) |
| CB | 2 | M16 x 40mm Coupling Bolts, Nuts, Lock Washers                     |
| BC | 4 | M10 Bolt Caps   |
| Z  | 1 | ZEP35 Electrical plate (not shown)                                |

## FITTING

Bumper removal and cutting is required for the Fiat Croma (see separate sheet), **but not for the Vauxhall Vectra.**

1. Lift the floor covering in the boot and remove the rear panel trim and the two side panels. Locate the dimples provided in the floor and rear panel. (Removal of mastic compound may be required to reveal the dimples and to ensure correct seating of Spreader Plates (E)). At dimples in floor drill holes of just sufficient size to insert Bushes (F) into the frame (top surface only).  
Insert Bushes (F), position Spreader Plates (E) and Sidearms (D) as shown below - use Bolts (H) inserted from above to keep bushes etc in position.
2. Remove the rearmost exhaust hangers and lower exhaust box to allow access to chassis (remove any mastic from contact face), insert the Crossbar (A) inside bumper over exhaust(s) and loosely attach at the existing holes in the vehicle frame using Bolts (H) fitted from above.
3. Finally, **Tighten all Bolts**, fit bolt caps (BC) to bolts (H) and refit trim.
4. On **Fiat Croma** models cut bumper as shown on second sheet and refit bumper in reverse order.

**Note:** This towbar must be used with either a Witter Towball (part number Z1) or Class A50-1 or A50-X towball dimensionally Conforming to A50-1 with a 'D' and 'S' value greater than or equal to that of the towbar.

Please refer to the vehicle specification for the trailer weight and nose limits, which **must be observed.**

**Recommended torque settings:** M8 - 27Nm, M10 - 53 Nm, M12 - 95 Nm, M14 - 150 Nm, M16 - 214 Nm

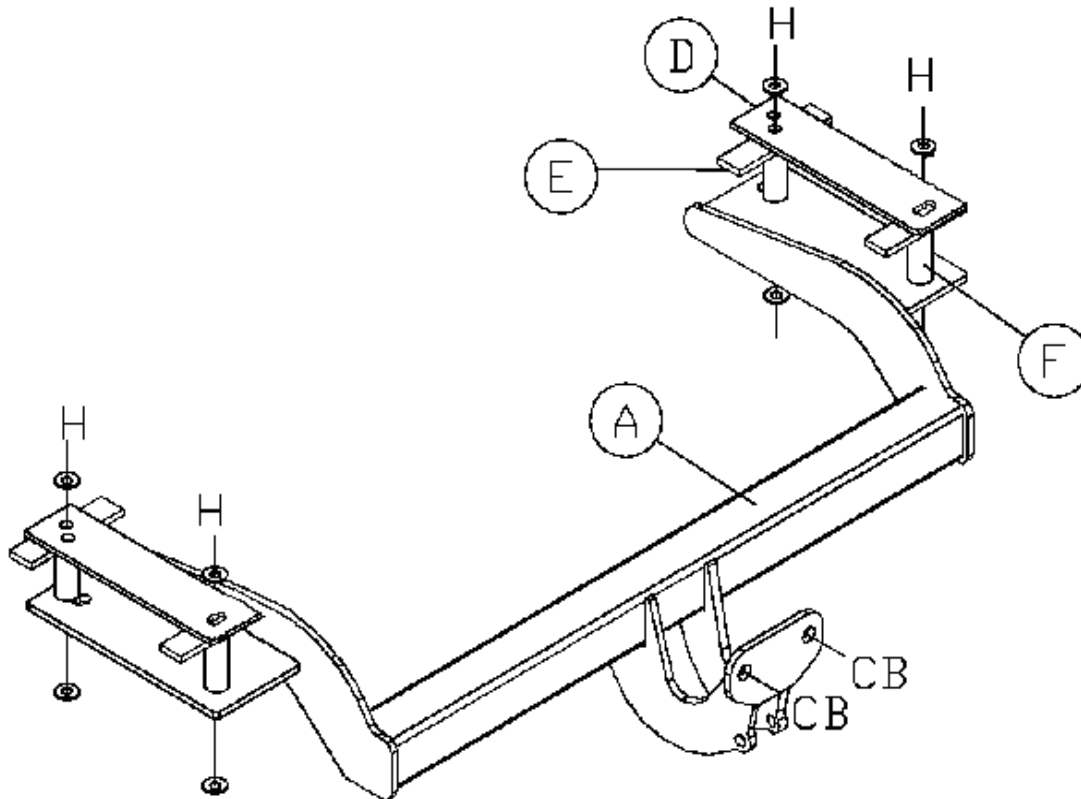

### Fiat Croma Bumper Removal.

1. Remove the plastic rear boot plinth. (2 screws on top, 4 on inside boot wall)
2. Remove both side trim panels to gain access to two internal bumper screws and long plastic nut. (3 plastic clips along base, luggage eye, screw at top edge.)
3. Loosen the rear of each wheel arch cover for access to bumper tip screw. (1 screw in plastic recess)
4. Remove rear light clusters to gain access to two screws securing the bumper edge. (2 bolts from inside rear quarter cavity.)
5. Begin bumper removal by removing 2 screws from bottom edge, 1 screw at each bumper tip, 2 screws holding top edge of bumper end and located inside rear quarter cavity, 2 screws on top edge of each corner (light cluster area)
6. Pull each tip away from bodywork and slide bumper rearwards to remove.
7. Continue with tow bar fitment as detailed in Item 1 of main fitting instruction.

### Fiat Croma Bumper

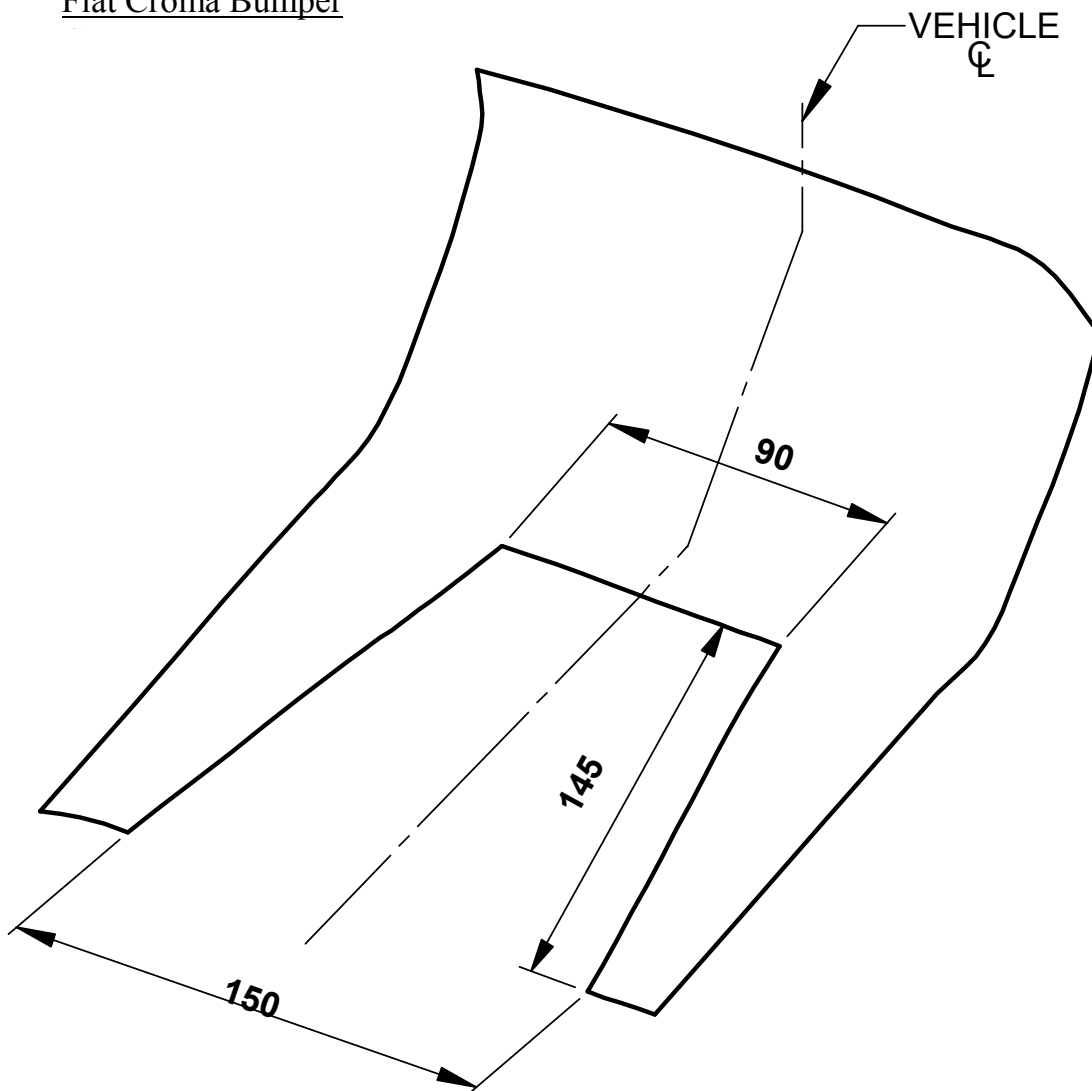



# Notice De Montage

ATTELAGE pour **G78B**  
**OPEL VECTRA**  
**4 Portes & 5 Portes 2002 –**  
**FIAT CROMA Milieu 2005 –**

## DESIGNATION

|    |   |  |
|----|---|--|
| A  | 1 | Traverse principale conforme à la Directive Européenne 94/20/EC A50-1  |
| D  | 2 | Bras latéraux  |
| E  | 4 | Entretoises  |
| F  | 4 | Entretoises (longueur 63mm ; diamètre : 25mm)                          |
| H  | 4 | Vis, M10 x 110mm, écrous, rondelles frein, 8 rondelles plates (Ø 30mm) |
| CB | 2 | Vis d'attelage M16 x 40mm, écrous, et rondelles frein                  |
| BC | 4 | Caches vis M10   |
| Z  | 1 | Plaque électrique ZEP 35 (non illustré)                                |

## MONTAGE

Le démontage et la découpe du pare-chocs sont nécessaires pour la Fiat Croma (Voir la fiche séparée), **mais pas pour l'Opel Vectra.**

1. Soulever le tapis de fond de coffre et dégager la garniture du panneau arrière et celles des deux côtés. Repérer les points de fixation sur le plancher et sur le panneau arrière (Du mastic peut recouvrir les points de fixation. S'assurer que les surfaces de contact des entretoises (E) soient planes). Aux points de fixation situés sur le plancher, percer les trous au diamètre approprié pour insérer les entretoises (F) dans le châssis (Seulement la tôle supérieure). Insérer les entretoises (F), positionner les entretoises (E) ainsi que les bras latéraux (D) comme indiqué ci-dessous – Insérer les vis (H) par le haut pour permettre le positionnement correct des entretoises.
2. Démontez les fixations arrière du pot d'échappement pour accéder au châssis (Enlever le mastic des surfaces de contact), insérer la traverse principale (A) entre le pare-chocs et le pot d'échappement et fixer sans serrer dans les trous existants du châssis du véhicule en utilisant la visserie (H).
3. Enfin, **bloquer l'ensemble de la boulonnerie**, monter les caches vis (BC) sur les vis (H) et remonter les garnitures.
4. Sur les modèles **Fiat Croma**, découper le pare-chocs comme indiqué sur le schéma de la deuxième feuille et remonter le pare-chocs dans l'ordre inverse du démontage.

**Remarque:** Cet attelage doit être utilisé avec soit une rotule Witter (Référence Z11) ou une rotule de classe A50-1 ou A50-X dimensionnée conformément à la classe A50-1 avec une valeur 'D' et 'S' supérieure ou égale à celle de l'attelage.

Veillez vous référer aux données du constructeur pour le poids tractable maximum du véhicule et le poids maximum admis sur la boule.

**Couples de serrage préconisés:** M8 - 27Nm, M10 - 53 Nm, M12 - 95 Nm, M14 - 150 Nm, M16 - 214 Nm

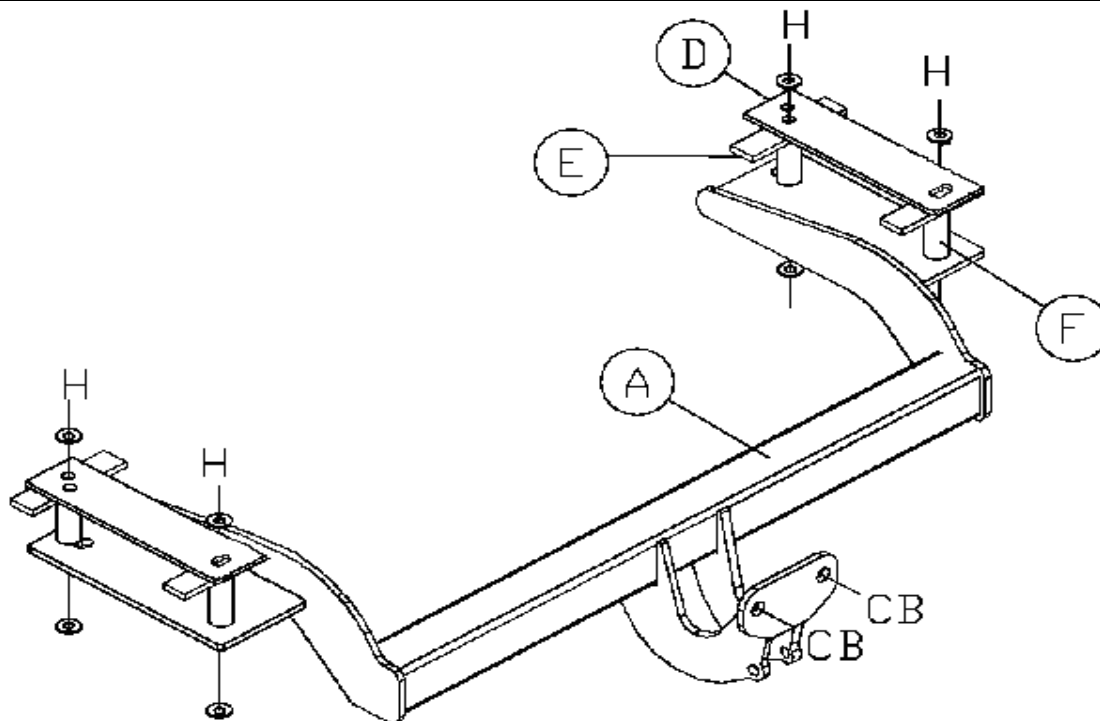

## Fiat Croma démontage du pare-chocs.

8. Démonter la lamelle plastique à l'arrière du coffre. (2 vis au dessus, 4 sur le panneau intérieur du coffre).
9. Démonter les garnitures latérales pour accéder aux vis à l'intérieur du pare-chocs et à l'écrou plastique (3 clips plastiques sur la base, support de fixation bagages, une vis au dessus).
10. Desserrer la garniture des passages de roue pour accéder à la vis cruciforme (1 vis dans le renforcement plastique).
11. Démonter les boîtiers de feux pour accéder aux deux vis qui maintiennent le bord du pare-chocs (2 vis à l'intérieur du quart arrière de la cavité).
12. Commencer le démontage du pare-chocs par retirer les 2 vis sous la voiture, 1 vis sur chaque pointe, 2 vis qui maintiennent le dessus des extrémités du pare-chocs et repérées à l'intérieur du quart arrière de la cavité, 2 vis sur le dessus de chaque coin (côté boîtier de feux)
13. Tirer chaque pointe et faire glisser le pare-chocs en arrière et le dégager.
14. Suivre le montage de l'attelage comme indiqué à l'étape 1 de la notice de montage principale.

### Découpe du pare-chocs Fiat Croma.

