



Fitting Instructions

TOWBAR F83A
For FORD FOCUS ESTATE

MATERIALS

A	1	Tubular Mainframe with European facing to 94/20/EC A50-1
D	4	M12 x 30 x 1.75mm Bolts, Lock Washers
E	1	Left Hand Side Arm
F	1	Right Hand Side Arm
G	4	M12 x 30 x 1.75mm Bolts, Nuts and Lock Washers
H	4	Spreader Plates
I	1	ZEP35 Electrical plate (not shown)
CB	2	M16 x 50 x 2.0mm Coupling Bolts, Nuts and Lock Washers

FITTING

1. Remove rear exhaust hanger rubber. Insert Spreader Plates (H) into chassis through access holes on under side of chassis and loosely attach Side Arms (E) and (F) to Spreader Plates (H) using Bolts (D). **Note:** Forward Spreader Plate (H) on right hand side can be difficult to position due to limited access.
2. Loosely attach Mainframe (A) to Side Arms (E) and (F) using Bolts (G).
3. Tighten all bolts. Re-fit exhaust hanger rubber.

NOTES: This towbar must be used with either a Witter Towball (part number Z1) or Class A50-1 or A50-X towball dimensionally Conforming to A50-1 with a 'D' and 'S' value greater than or equal to that of the towbar.

Please refer to the vehicle specification for the trailer weight and nose limits, which **must be observed**.

Recommended torque settings: M8 - 27Nm, M10 - 53 Nm, M12 - 95 Nm, M14 - 150 Nm, M16 - 214 Nm

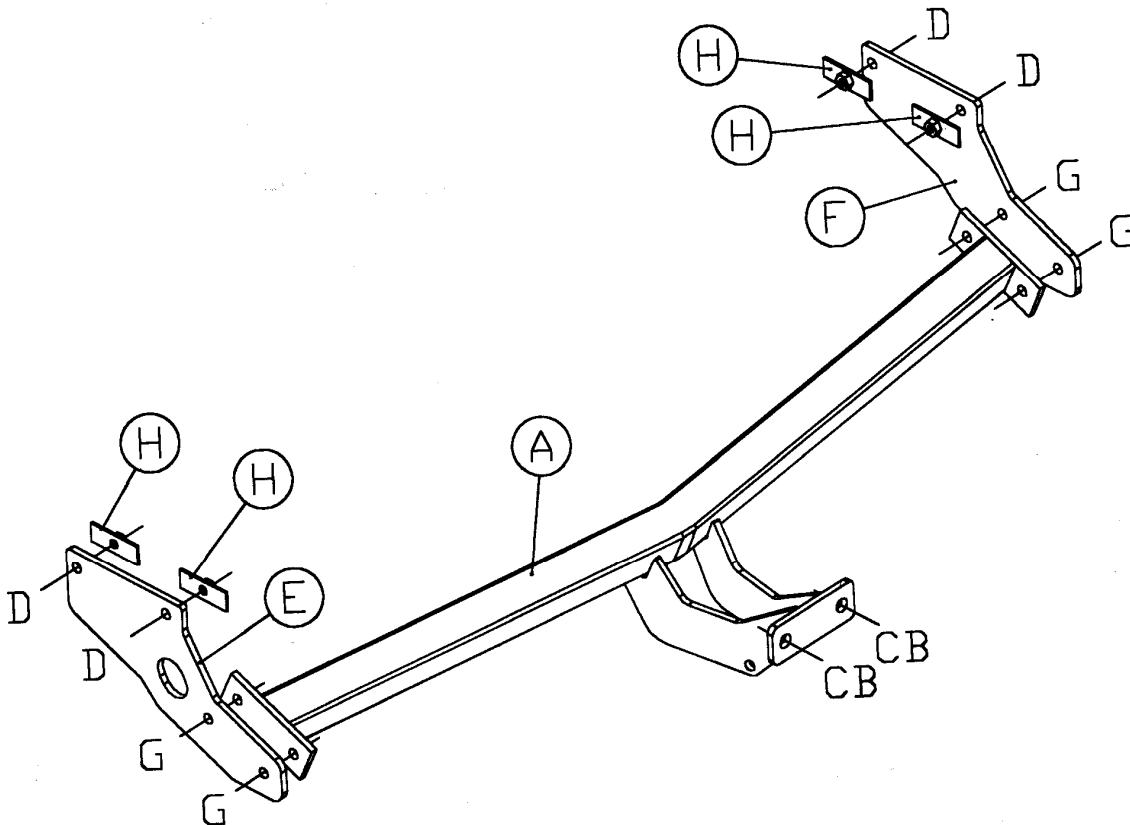

W0001F83A-FIT\$010802220000



Notice de montage

ATTELAGE pour **F83A**
FORD FOCUS BREAK

DESIGNATION

A	1	Traverse principale conforme à la Directive Européenne 94/20/EC A50-1
D	4	Vis, M12 x 30 x 1.75mm, rondelles frein
E	1	Bras latéral gauche (Côté gauche)
F	1	Bras latéral droit (Côté droit)
G	4	Vis, M12 x 30 x 1.75mm, écrous, et rondelles frein
H	4	Entretoises
I	1	Plaque électrique ZEP35 (non indiquée sur le schéma)
CB	2	Vis d'attelage M16 x 50 x 2.0mm, écrous, et rondelles frein

MONTAGE

- Retirer le cylimbloc arrière de maintien du pot d'échappement. Plaquer les entretoises (H) sur le châssis en face des trous sous chaque côté du châssis et assembler sans serrer les bras latéraux (E) et (F) aux entretoises (H) en utilisant la visserie fournie (D). **Remarque:** l'entretoise avant (H) côté droit peut être difficile à positionner à cause d'un accès limité.
- Assembler sans serrer la traverse principale (A) aux bras latéraux (E) et (F) en utilisant la visserie (G).
- Bloquer l'ensemble de la boulonnerie. Remonter le cylimbloc de maintien du pot d'échappement.

Remarque : Cet attelage doit être utilisé avec soit une rotule Witter (Référence Z11) ou une rotule de classe A50-1 ou A50-X dimensionnée conformément à la classe A50-1 avec une valeur 'D' et 'S' supérieure ou égale à celle de l'attelage. Veuillez vous référer aux données du constructeur pour le poids tractable maximum du véhicule et le poids maximum admis sur la boule.
Couples de serrage préconisés: M8 - 27Nm, M10 - 53 Nm, M12 - 95 Nm , M14 - 150 Nm, M16 - 214 Nm

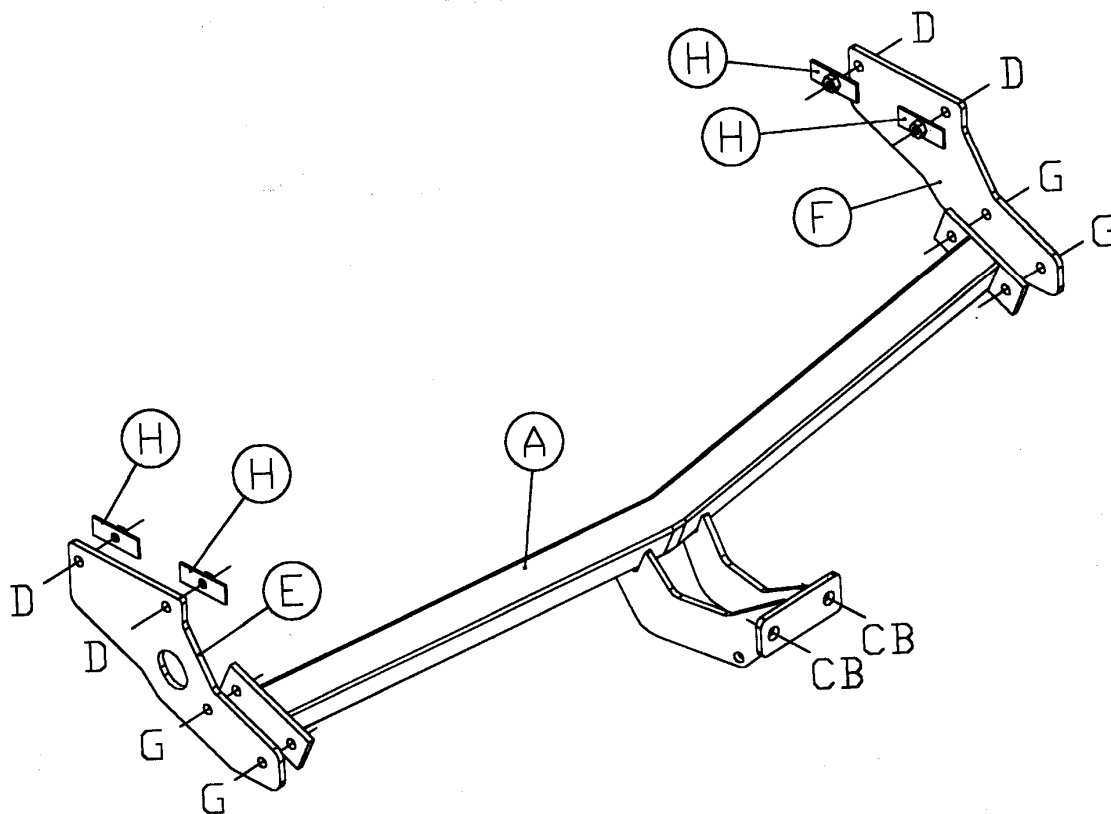

W0001F83A-FIT\$010802220000